

HUTTER PLAQUES VIBRANTE ADAPTABLE POUR MINI PELLE

Spécifications Techniques

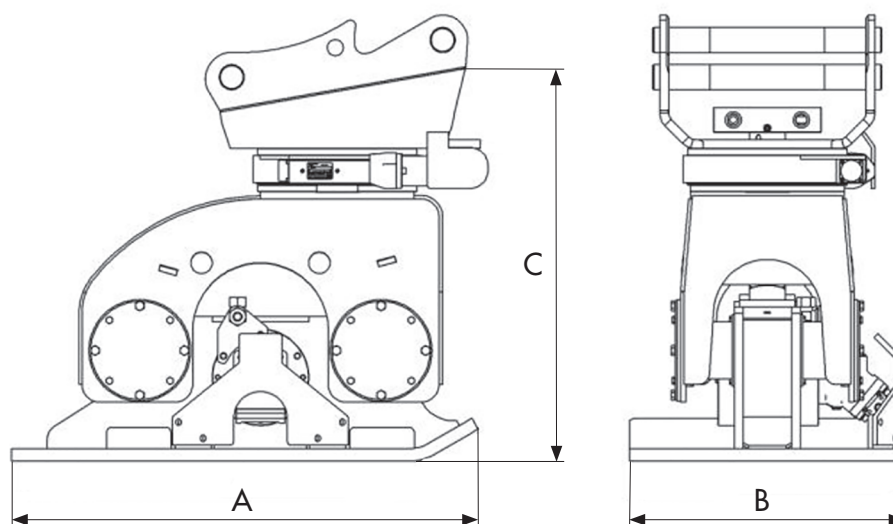

	VPR 28	VPR 35	VPR 45
A Longueur totale	750	800	865
B Largeur totale	380	450	510
C Hauteur totale	850	790	870
Poids (kg)	307	350	429
Force de frappe (kN)	16.3	27.2	28.2
(kg)	1'700	2'800	2'900
Fréquence (t./min.)	3'000	3'000	3'000
(Hz)	50	50	50
Dimensions de la plaque (mm)	380 x 750	450 x 800	510 x 865
Pression max. du moteur (bar)	160	160	210
Volume d'huile du moteur (lt./min.)	30	30	60
Pression max. de la rotative (bar)	210	210	210
Volume d'huile de la rotative (lt./min.)	30	30	30
Appariel porteur (to.)	2.5 - 5.0	3.0 - 8.0	5.0 - 10.0
conduite de leakage	--	> 6.0 to	> 6.0 to

HUTTER S.A. MACHINES DE CHANTIER

08.10.2021/AZ

1607 Palézieux
Altstätten SG
6034 Inwil LU
3380 Wangen a. Aare

Rte de Granges 11
Transportstrasse 6
Industriestrasse 52
Stadthof 6

Tél. 021 781 34 20 9450
Tél. 071 757 86 70
Tél. 041 449 51 51
Tél. 032 636 03 60

CHE-105.874.797 MWST
IBAN CH69 0483 5061 9850 8100 0
www.huttersa.ch
huttersa@huttersa.ch